

SCHEMA TECNICA SCAFFALATURA E.M.100

01	MONTANTE M100	70	BULLONE TE M14X30
02	TRAVERSINO M100	71	BULLONE TE M10X130
03	DIAGONALE M100	72	BULLONE TE M10X120
04	BUSSOLA	73	BULLONE TE M10X110
05	PIASTRA BASE M100	74	BULLONE TE M10X25
06	PIASTRA BASE RINFORZATA M100	75	BULLONE TCEI M8X55
07	SPALLA M100	76	BULLONE TE M8X14
08	CORRENTE PORTAPALLET	77	DADO AUTOBLOCCANTE M14
09	CORRENTE PORTAPIANETTO	78	DADO AUTOBLOCCANTE M10
10	CORRENTE PORTAGRIGLIATO	79	DADO AUTOBLOCCANTE M8
11	SPINETTA ANTISGANCIAMENTO	80	TASSELLO ESPANSIONE M10X100
12	PIANETTO PER PORTAPIANETTO	81	SPESSORE PIASTRA BASE RINFORZATA M100
13	DOGA GRIGLIATO FORATO "GP"		
14	DOGA GRIGLIATO BUGNATO "ZBC"		
15	DOGA GRIGLIATO LISCIO "ZL"		
16	COMPENSATIVO LISCIO "ZL"		
17	ROMPITRATTA		
18	ROMPITRATTA D' ALZATA		
19	ROMPITRATTA PER CAMPATA		
20	BARELLA SINGOLA		
21	BARELLA DOPPIA		
22	PARABANCALE		
23	PORTAFUSTI		
24	PORTACONTENITORE DX		
25	PORTACONTENITORE SX		
26	SEPARATORE TUBOLARE M100 H500		
27	SEPARATORE TUBOLARE M100 H800		
28	ATTACCO PER SEPARATORE TUBOLARE C100		
29	ATTACCO PER SEPARATORE TUBOLARE C120		
30	ATTACCO PER SEPARATORE TUBOLARE C150		
31	PROFILO A "Z" PORTAPIANETTO SOPRA CORRENTE		
32	PIANETTO PER PROFILO A "Z" PORTAPIANETTO SOPRA CORRENTE		
33	PROFILO A "Z" PORTAGRIGLIATO SOPRA CORRENTE		
34	DOGA GRIGLIATO FORATO "GP" PER PROFILO A "Z" PORTAGRIGLIATO SOPRA CORRENTE		
35	DOGA GRIGLIATO BUGNATO "ZBC" PER PROFILO A "Z" PORTAGRIGLIATO SOPRA CORRENTE		
36	DOGA GRIGLIATO LISCIO "ZL" PER PROFILO A "Z" PORTAGRIGLIATO SOPRA CORRENTE		
37	COMPENSATIVO LISCIO "ZL" PER PROFILO A "Z" PORTAGRIGLIATO SOPRA CORRENTE		
38	ANCORAGGIO PER CORRENTE		
39	DISTANZIALE		
40	STAFFA A MURO REGOLABILE		
41	RIPARTITORE DI CARICO		
42	PARACOLPO AVVOLGENTE		
43	BARRA UNP 50 DI PROTEZIONE		

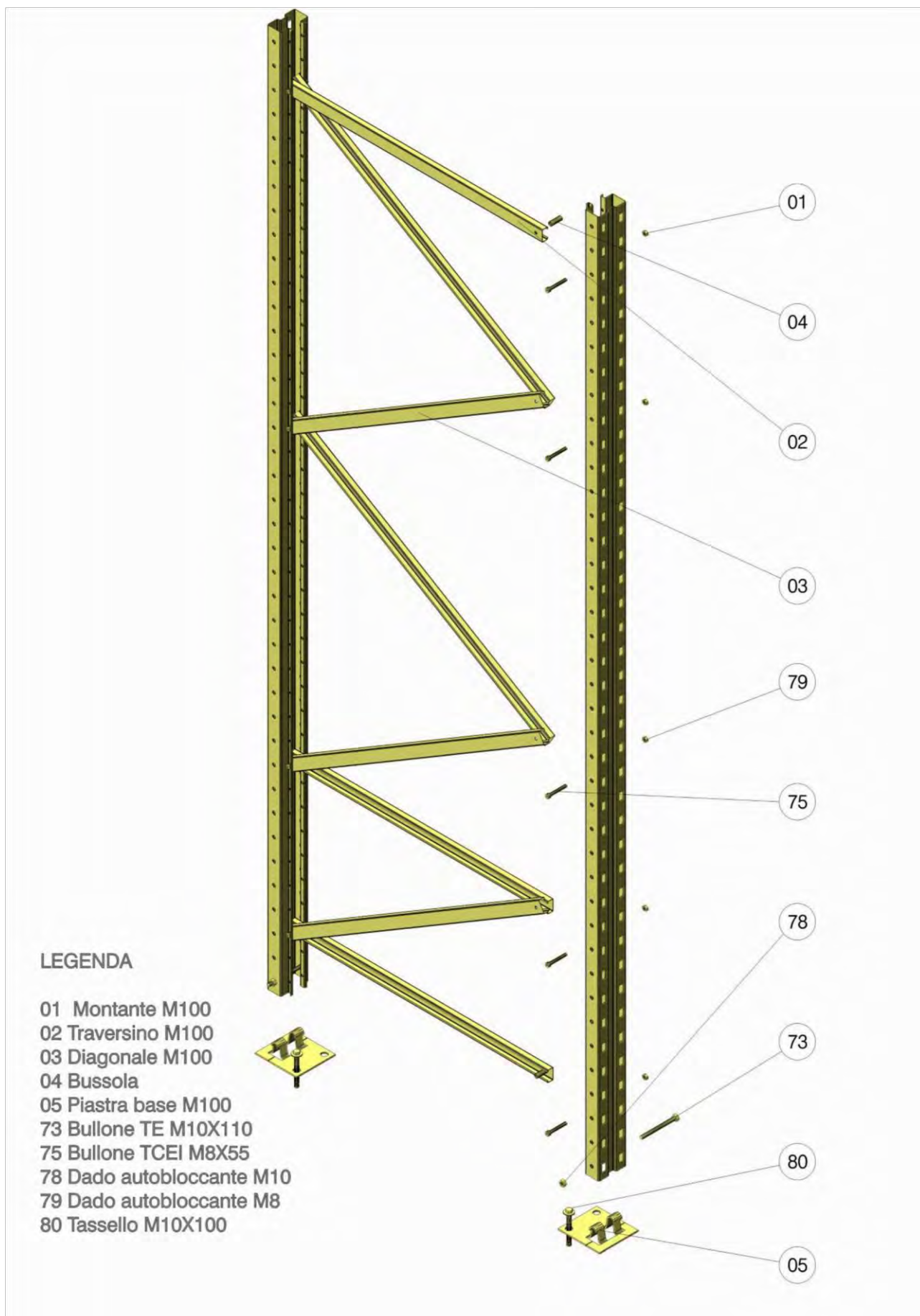

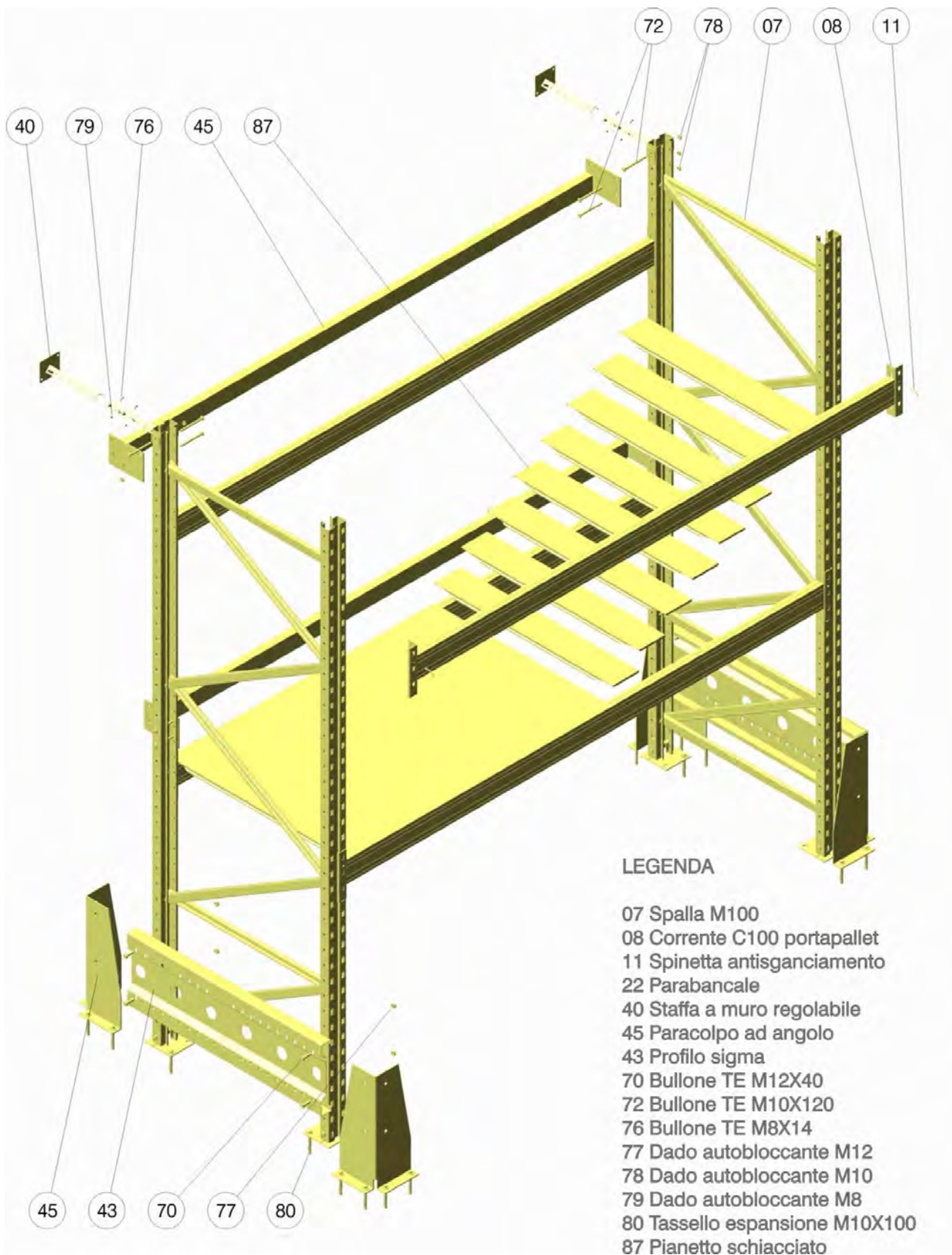

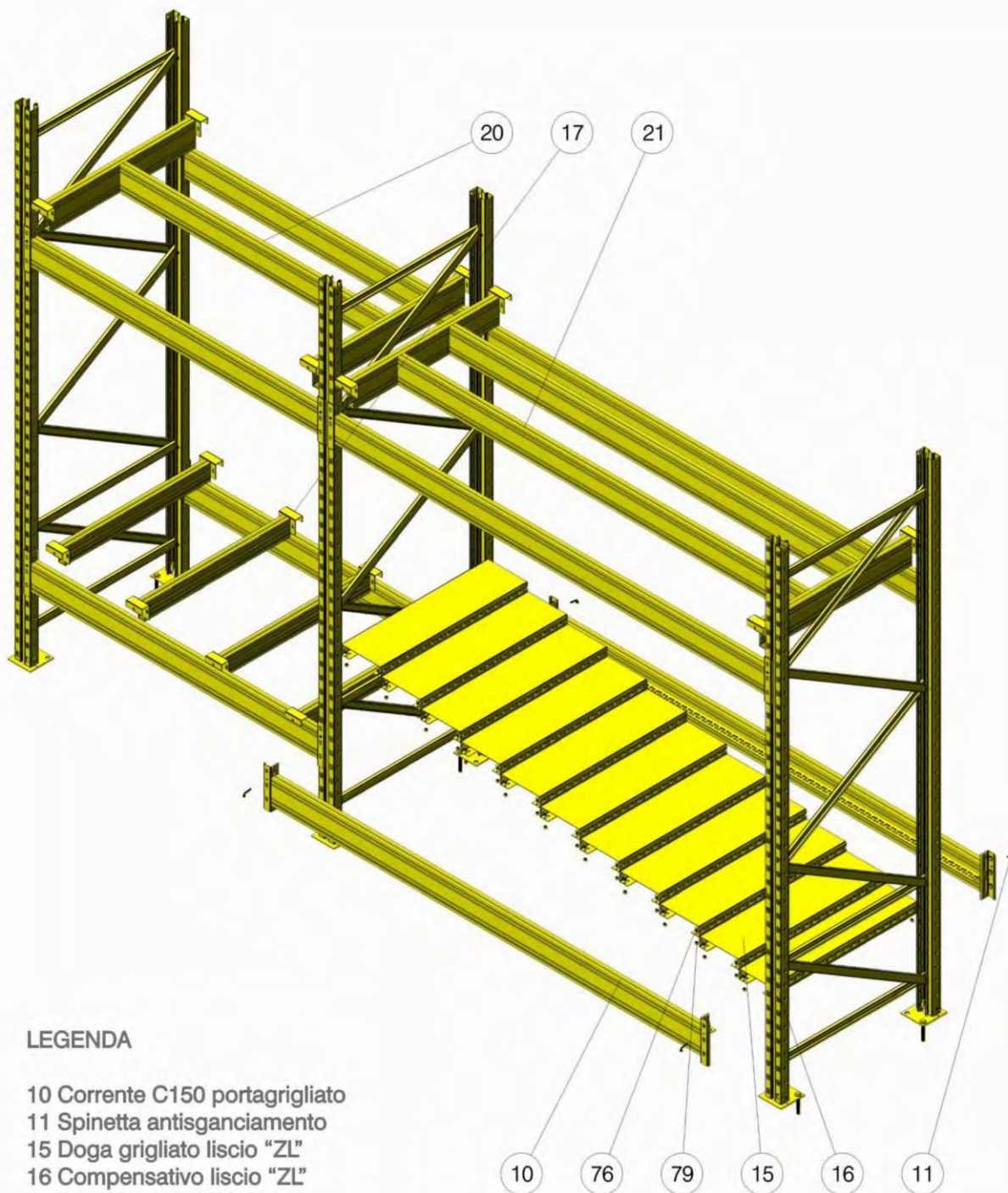

LEGENDA

- 10 Corrente C150 portagrigliato
- 11 Spinetta antiganciamento
- 15 Doga grigliato liscio "ZL"
- 16 Compensativo liscio "ZL"
- 17 Rompitratte 100X40
- 20 Barella singola C100 P1000
- 21 Barella doppia C 100 P1000
- 76 Bullone TE M8X14
- 79 Dado autobloccante M8

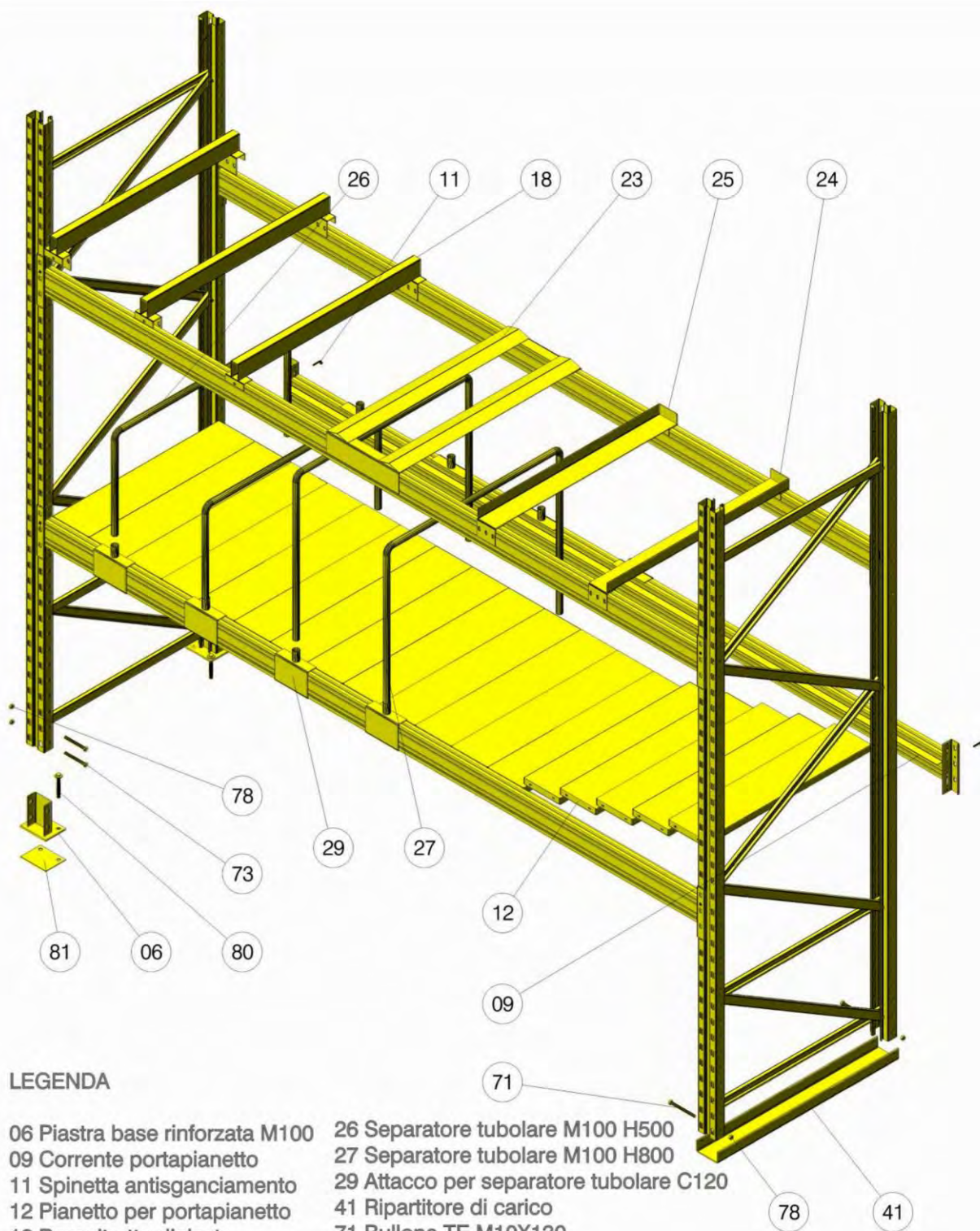

LEGENDA

- | | |
|---------------------------------|--|
| 06 Piastra base rinforzata M100 | 26 Separatore tubolare M100 H500 |
| 09 Corrente portapianetto | 27 Separatore tubolare M100 H800 |
| 11 Spinetta antiganciamento | 29 Attacco per separatore tubolare C120 |
| 12 Pianetto per portapianetto | 41 Ripartitore di carico |
| 18 Rompitratte d'alzata | 71 Bullone TE M10X130 |
| 23 Portafusti | 73 Bullone TE M10X110 |
| 24 Portacontenitore DX | 78 Dado autobloccante M10 |
| 25 Portacontenitore SX | 80 Tassello espansione M10X100 |
| | 81 Spessore piastra base rinforzata M100 |

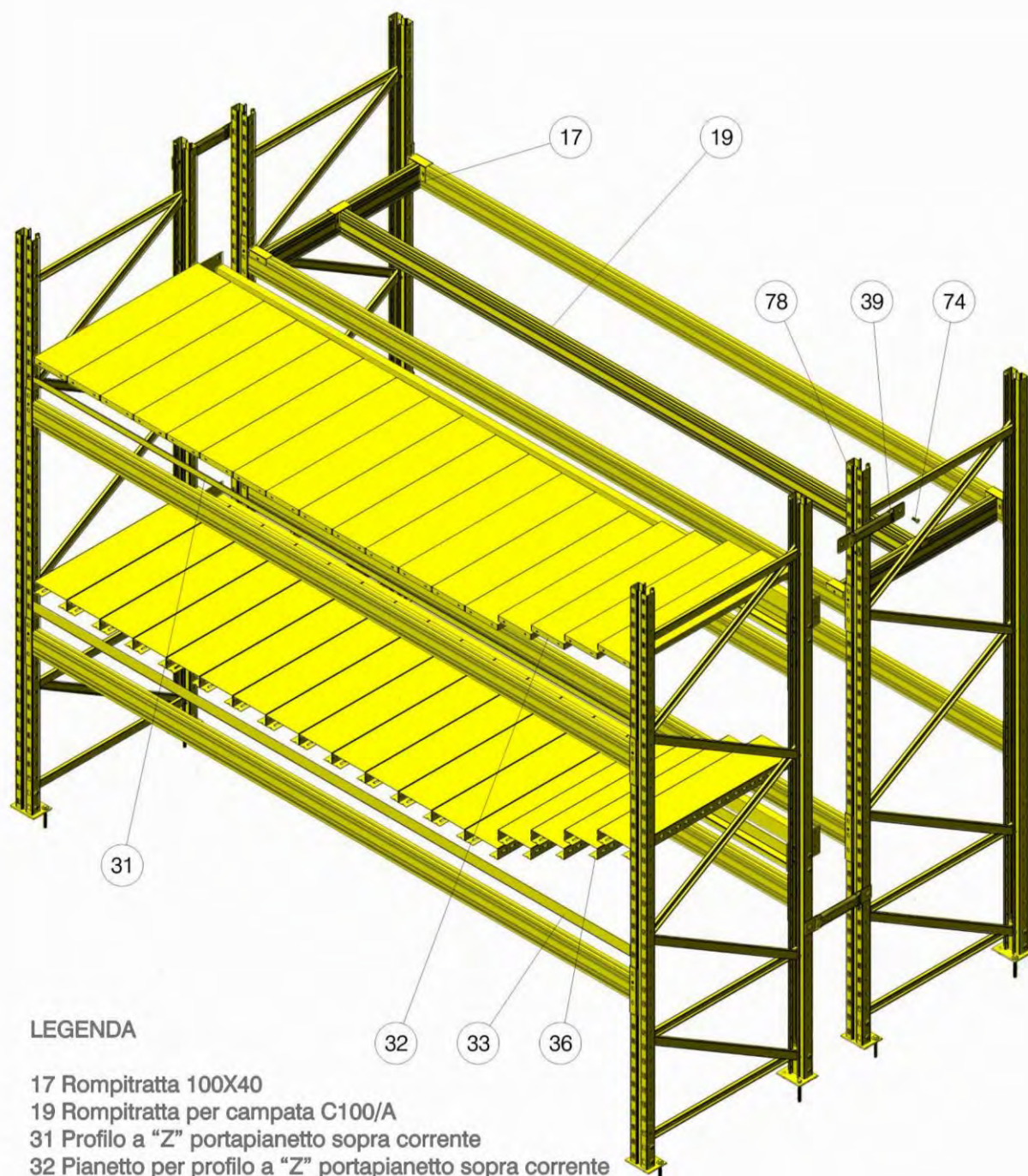

LEGENDA

- 17 Rompitratte 100X40
- 19 Rompitratte per campata C100/A
- 31 Profilo a "Z" portapianetto sopra corrente
- 32 Pianetto per profilo a "Z" portapianetto sopra corrente
- 33 Profilo a "Z" portagrigliato sopra corrente
- 36 Doga grigliato liscio "ZL" per profilo a "Z" portagrigliato sopra corrente
- 39 Distanziale
- 74 Bullone TE M10X25
- 78 Dado autobloccante M10

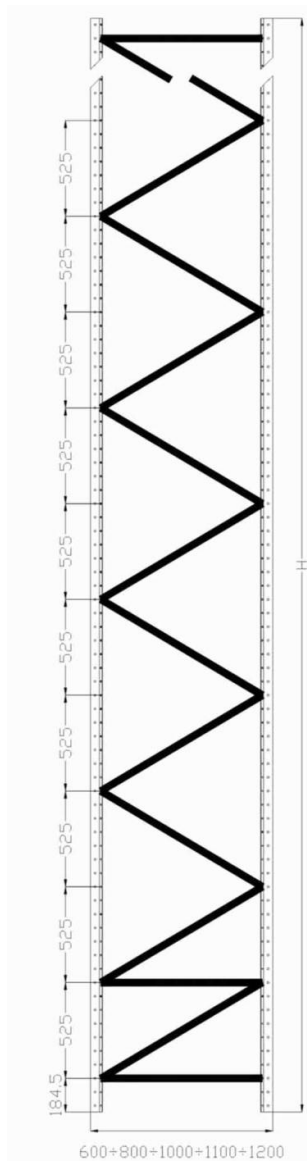

H [mm]	TRAV.	DIAG.
2025	3	3
2475	3	4
3000	3	5
3525	3	6
4050	3	7
4500	3	8
5025	3	9
5550	3	10
6000	3	10
6525	3	11
7050	3	12
7500	3	13
8025	3	14
8475	3	15
9000	3	16
9525	3	17
10050	3	18
10500	3	19
11025	3	20
11475	3	21
12000	3	22

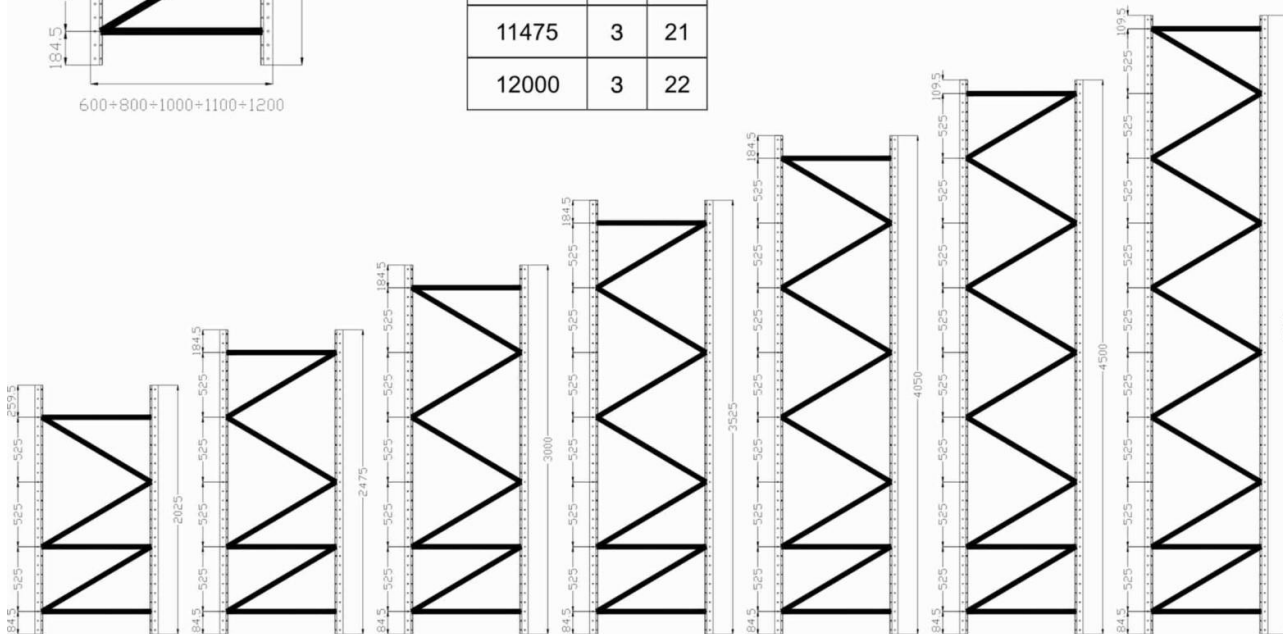

PROFONDITA SPALLA [mm]	TIPOLOGIA SPALLA	
	SPALLA M100	
	LUNGHEZZA TRAVERSINO [mm]	LUNGHEZZA DIAGONALE [mm]
600	486	715
800	686	864
1000	886	1030
1100	986	1117
1200	1086	1206

Le misure dei traversini e dei diagonali sono intese come interasse fori.

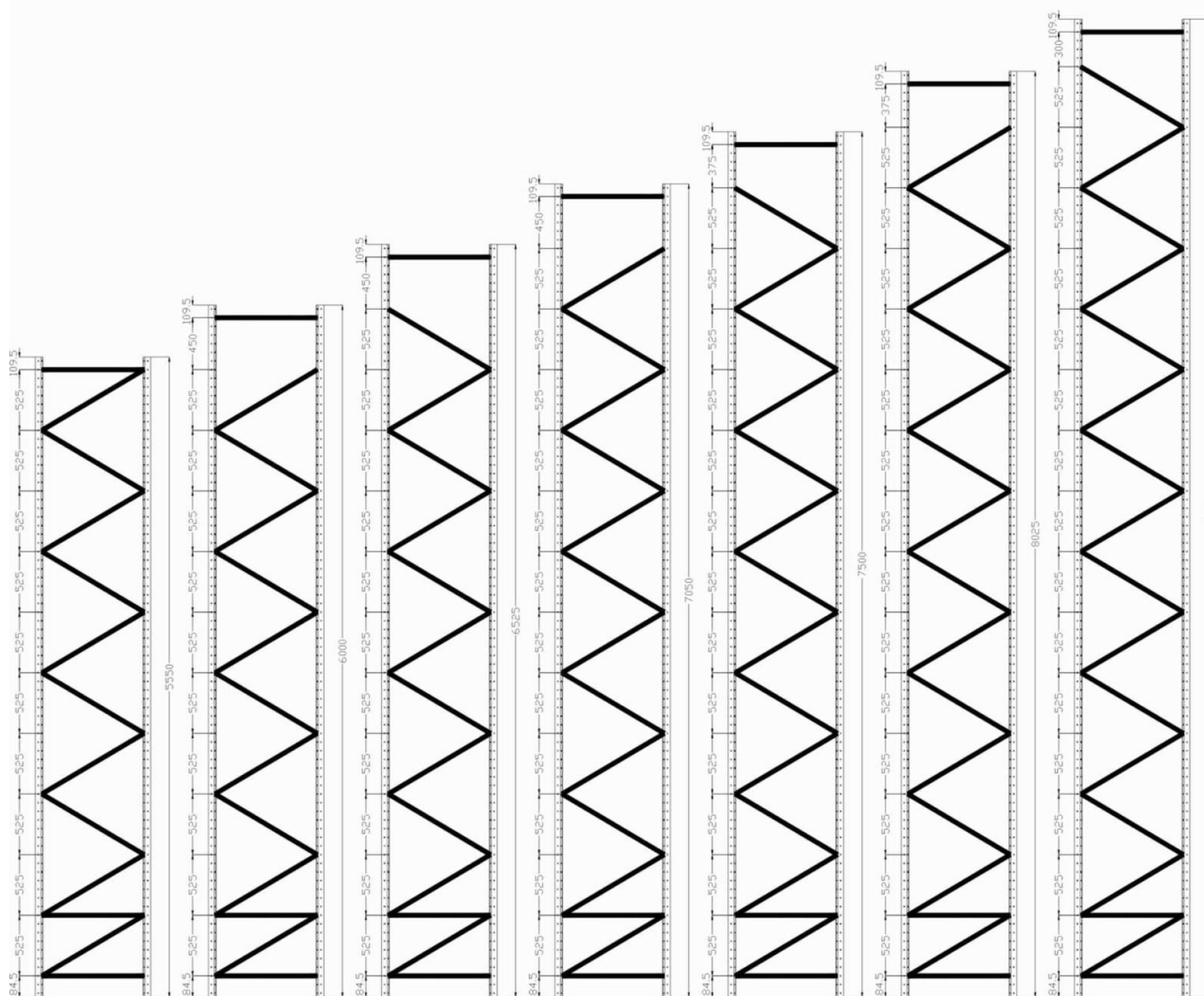

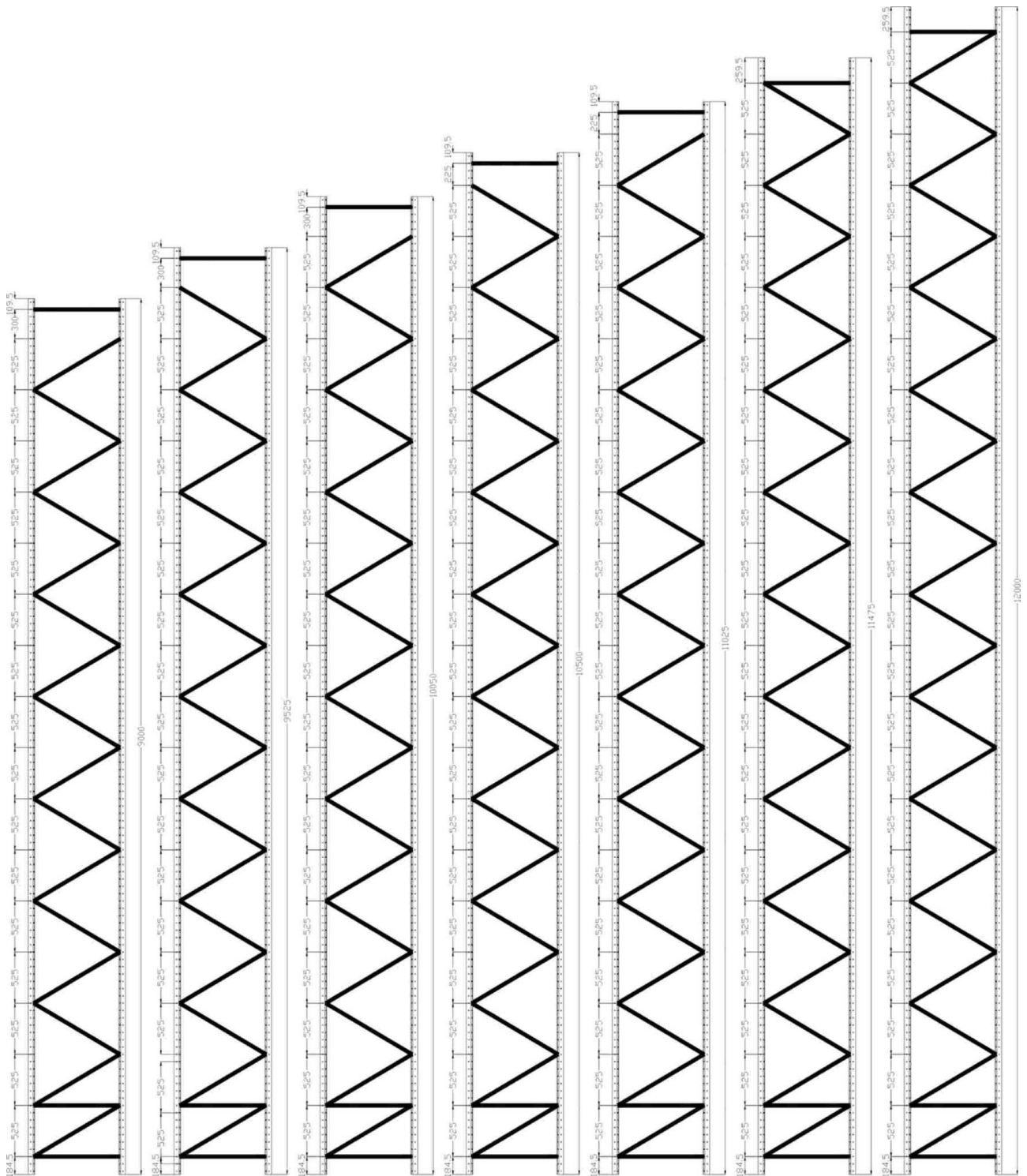

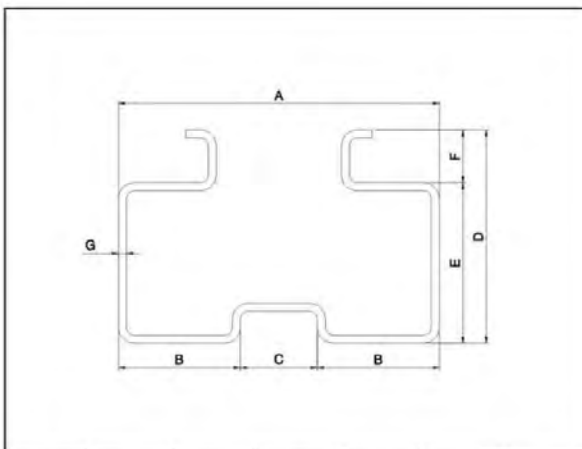
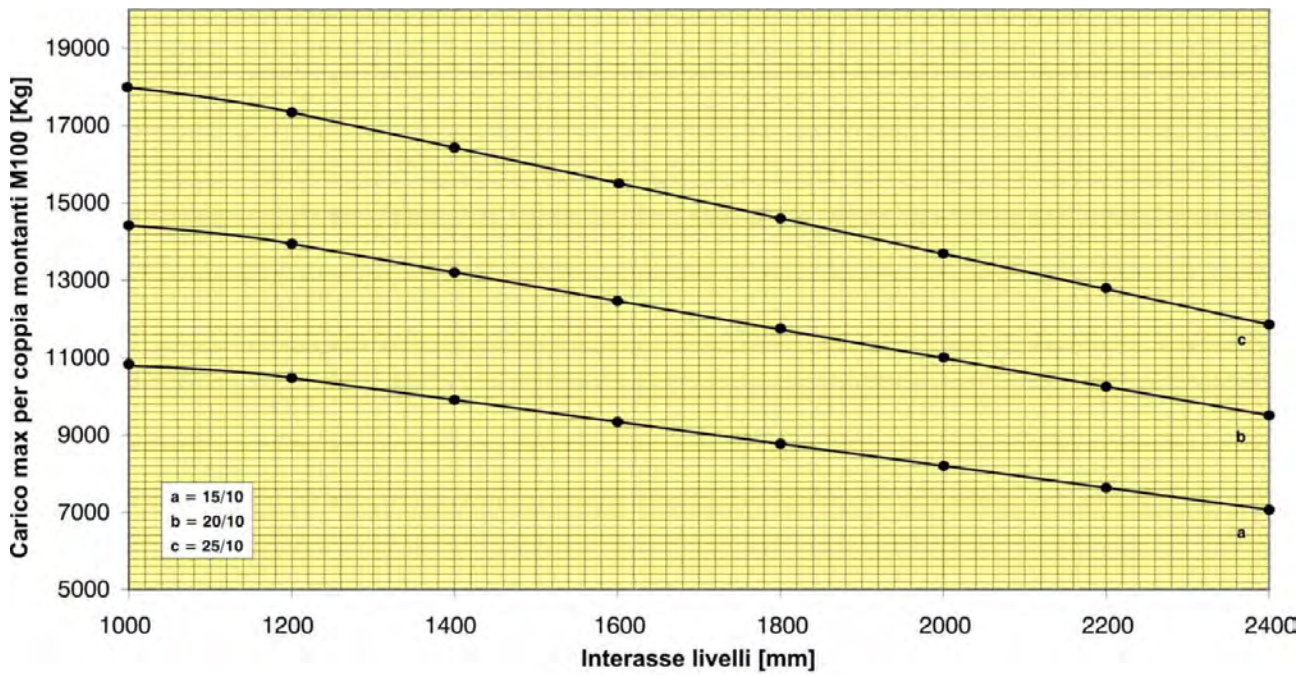

A	B	C	D	E	F	G
100	37	26	66	50	16	1,5
100	37	26	66	50	16	2,0
100	37	26	66	50	16	2,5

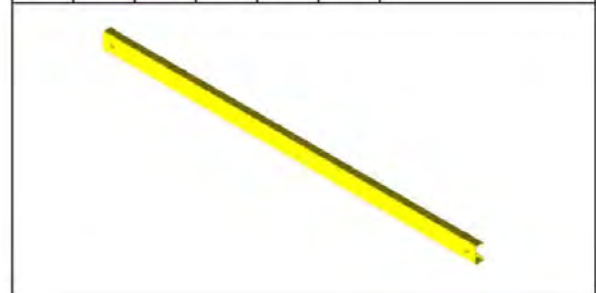
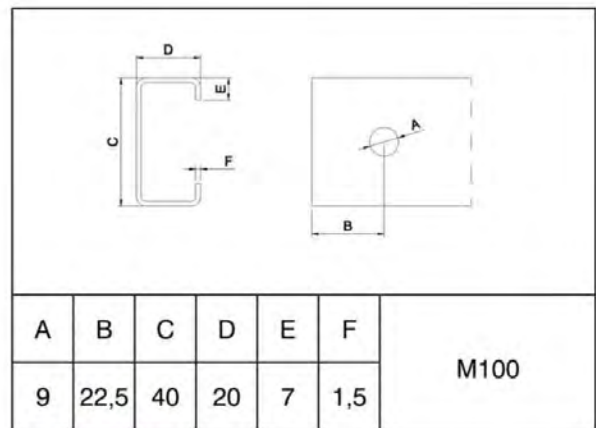

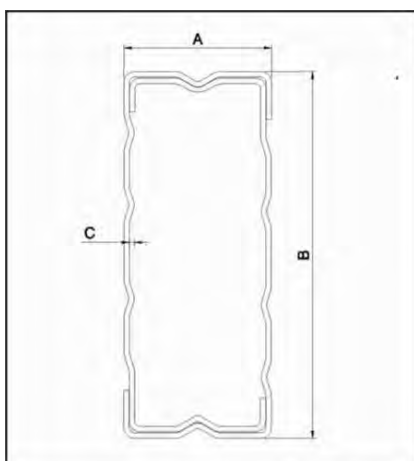

TIPO	A	B	C
C100/A	40	100	1.5
C120/A	40	120	1.5
C135/A	40	135	1.5
C150/A	40	150	1.5
C150/B	40	150	1.8

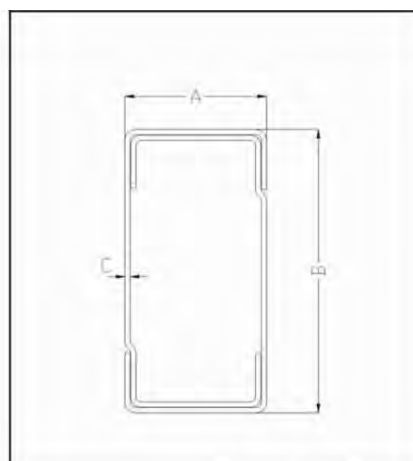

TIPO	A	B	C
C60/A	40	60	1.5
C80/A	40	80	1.5

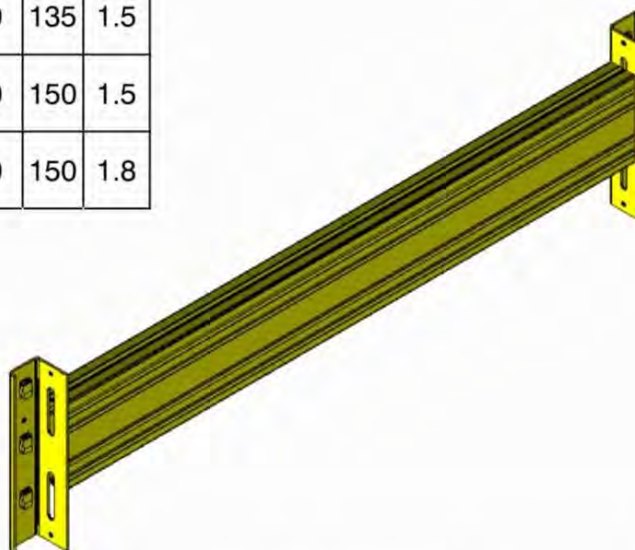

PORTATA PER COPPIA CORRENTI [Kg c.u.d]										
TIPO	LUNGHEZZA [mm]									
	1300	1500	1800	2000	2200	2400	2700	3000	3300	3600
C60/A	2220	1900	1320	1060	880	740	580	380	-	-
C80/A	3030	2680	2280	2070	1680	1410	1110	720	-	-
C100/A	3880	3480	3000	2740	2520	2330	1920	1240	1030	850
C120/A	4000	4000	3680	3390	3140	2910	2630	1900	1570	1320
C135/A	4000	4000	4000	3850	3580	3340	3030	2540	2100	1760
C150/A	4000	4000	4000	4000	4000	3770	3430	3150	2700	2270
C150/B	-	-	-	-	-	4000	3800	3510	3070	2580